

KylCity

Frysskåp

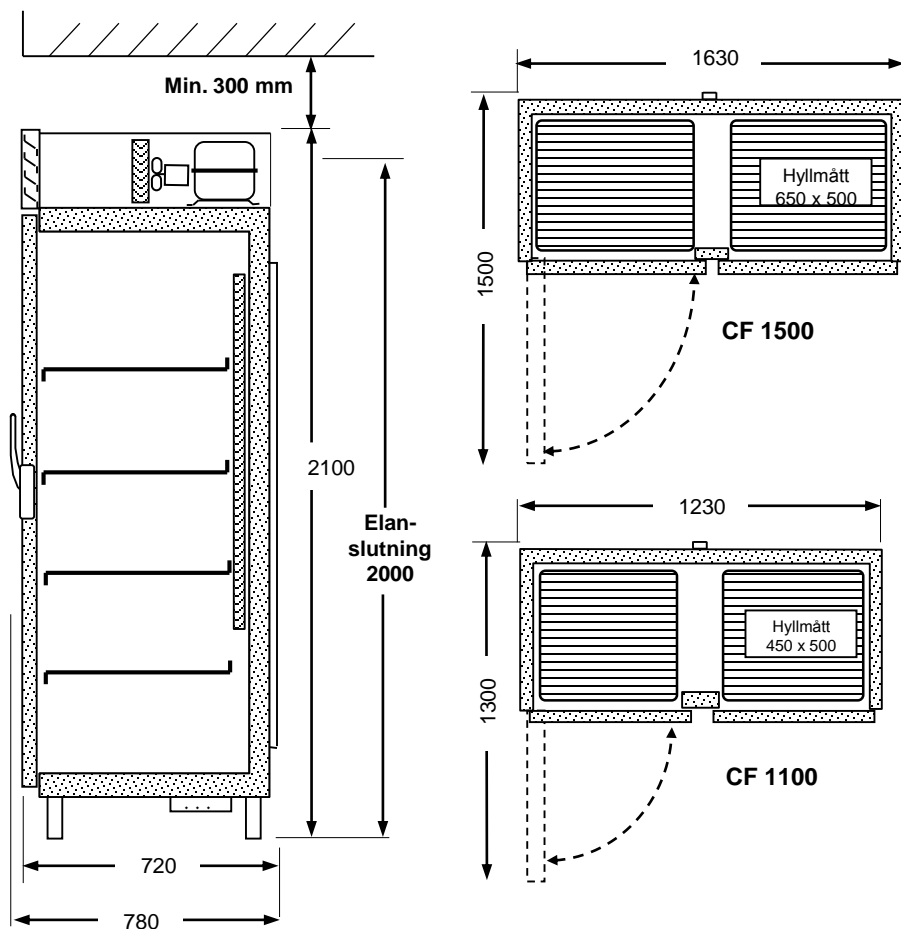

TEKNISK INFORMATION



CF-A = inkl. aggregat

CF-C = exkl. aggregat

Utvändigt:

Rostfritt 2333
Tillval: Lackerat

Invändigt:

Rostfritt 2333

Isolering:

Freonfri polyuretan

Avfrostning: Automatisk

Kylaggregat: Helkapslat kapillärörssystem

Dörrar: Magnetisk tätningssystem och låsbara handtag.

Inredning:

Kromade gallerhyllor

Ventilationsbehov:

1300 m³/h

Tövtentork:

På skåp med aggregat

Typ:		CF-A	CF-C	CF-A	CF-C
		1100	1100	1500	1500
Volym	L	940	940	1326	1326
Temperaturområde	C	-30° -10°	-30° -10°	-30° -10°	-30° -10°
Omgivande temp. max	C	+32°	-	+32°	-
Kylkapacitet vid t ₂ = -30°	W	590	590	1020	1020
El-anslutning	V/Hz	230/50			
Anslutningseffekt	W	655	84	1100	121
Energiförbrukning*	Kwh/dygn	9.3	1.2	15.4	1.7
Ampreförbrukning	A	3.8	0.45	6.8	0.65
Ljudnivå	dB(A)	61	-	61	-
Köldmedium		R-404A			
Vikt	kg	246	190	285	240

Vid leverans utan kylaggregat är kylledningar och elkablar utdragna på skåpets överdel. Termostat, magnetventil och expansionsventil är monterade.

*Gångtid 14 tim/dygn.



Rätten till konstruktionsändringar förbehålles

Adress	Leveransadress	Telefon	Telefax	Org.nr
Dumpervägen 10 142 50 SKOGÅS	Dumpervägen 10 142 50 SKOGÅS	08-500 720 90	08-500 720 92	556485-5590

www.kylcity.se

E-mail: iskallt@kylcity.se